

Lamp	6V - 2,4W - P13,5 s Halogeen (HS3)
Lichtopbrengst	minimaal 10 lux
Branduur	ca. 3 uur
Accu	6V 1300 mAh levensduur 500 - 1000 cycli
Adapter	6-9V 300 mA max.
Opladetid	ca. 14 uur

- Dit Ekolight product biedt u de volgende eigenschappen:
- Hoge lichtopbrengst
 - Met ingebouwde reflector
 - Microprocessor gestuurd
 - Ook als zaklamp te gebruiken
 - Met anti-diefstal slotje
 - Ca. 3 branduren op accu
 - Brandt op accu en/of dynamo
 - Inclusief net-adapter 9V
 - Laadt ook op dynamo
 - Met batterij-indicatie
- en nog veel meer...
- The Bird is uitgerust met vele extra's en is voorzien van diverse high-tech "snufjes" zoals:**
- Aansluiting voor het achterlicht
 - Geschikt voor gebruik met elke 6V-3watt dynamo
 - Een zogenaamde Free-Form parabool waardoor er geen lenzen in het glas meer nodig zijn.
 - Een accupakket van Nikkel-Metaalhydride batterijen. dit betekent: a. een verlaagde belasting van het milieu; b. een lange levensduur (na 500 oplaadcycli resteert nog minimaal 80% van de batterijcapaciteit); c. weinig tot geen last van zgn. 'geheugeneffect';
 - Een zogenaamd 'soft-start'-systeem, waarbij gaat na inschakelen het halogeenlampje langzaam naar volle sterkte wat de levensduur van het lampje ten goede komt.
 - Safe Stop: in dynamostand blijft het licht na stilstand ca. 1 minuut branden.
 - Wanneer de accu vol is, wordt er automatisch omgeschakeld naar zgn. 'druppelstanden' waardoor het batterijpakket gespaard wordt en toch altijd vol blijft.
 - Als de accu bijna leeg is, gaat de rode LED van de display knipperen. Hierna zal de lamp na ca. 15 minuten automatisch uitschakelen. Hiermee wordt voorkomen dat de batterij te diep ontladen wordt.

- Let op! als u het apparaat lange tijd niet gebruikt dient u - ter voorkoming van diepontlading - de accu binnen 3 maanden bij te laden!**
- Let u op de volgende punten:**
- Gebruik altijd de bijgeleverde adaptor.
 - Accu in het begin enkele malen geheel op- en ontladen voor maximaal rendement.
 - Tussentijds bijladen heeft geen negatief effect op de levensduur van de NIMH-accu.
- Diepontlading kan bij oplaadbare batterijen na enige tijd leiden tot onherstelbare schade aan de batterij.

EKOLIGHT



The Bird

GEbruIKSAANWIJZING

spanninga group

Aankoopdatum
Date of Purchase
Kaufdatum
Date d'achat

Stempel en handtekening van de verkoper
Dealer stamp and signature
Stempel und Unterschrift der Verkäufers
Cachet et signature du vendeur

ON/OFF

1 BATTERY-PACK

BATTERY

2 DYNAMO

3 OFF

CHARGING WITH DYNAMO ON

 FLASH MAX 15 MIN.

CHARGING 14 HOURS

DYNAMO SAFE STOP

FLASH 1 MIN. DYNAMO STOP

FLASH = FULL

12 MAANDEN GARANTIECERTIFICAAT

1

1 U bent de gelukkige eigenaar geworden van een nieuw **Spanninga/Ekolight** veiligheidsproduct. Dit product is met de grootste zorg vervaardigd en wordt door Spanninga gedurende **12 maanden** (na aankoopdatum) volledig gegarandeerd tegen constructiefouten.

2 De garantie is slechts geldig indien de aankoopbon bij het garantiebewijs is gevoegd. In geval van een klacht, dient men het product dan ook samen met aankoopbon en garantiebewijs terug te sturen naar de fabrikant: Spanninga Metaal B.V., Postbus 5, 8500 AA Joure. Telefoon (0513) 41 46 65.

3 In geval van een constructiefout zal het product kosteloos worden hersteld en/of vervangen door Spanninga Metaal B.V. De kosten van verzending komen voor rekening van de eigenaar, de kosten van terugzending zijn voor rekening van Spanninga Metaal B.V.

Wij wensen u veel fietsplezier met dit zorgvuldig geconstrueerde veiligheidsproduct.

Spanninga Metaal B.V.

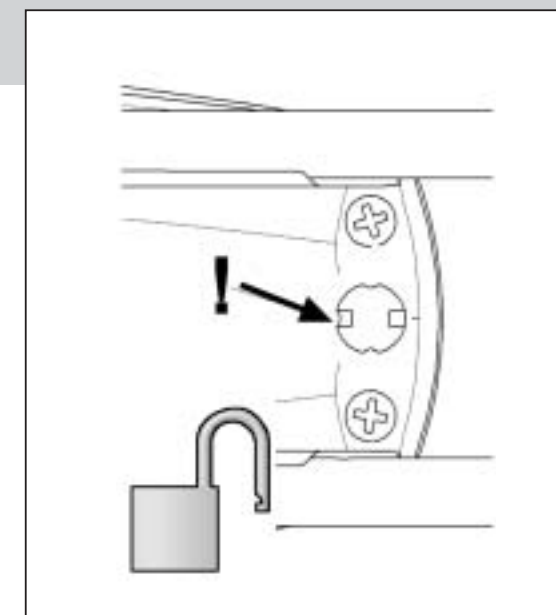
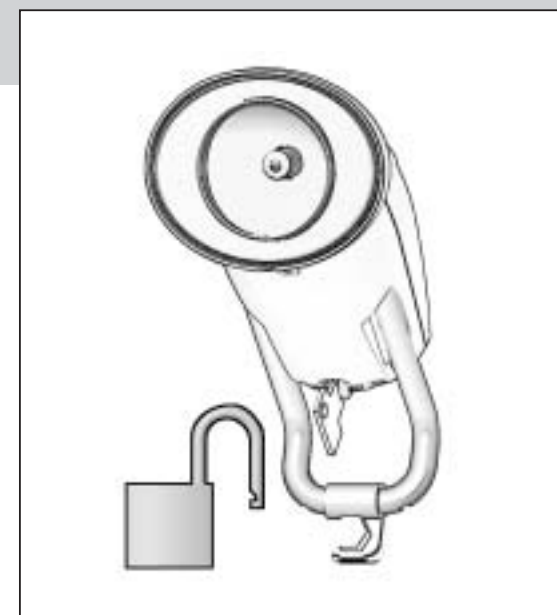
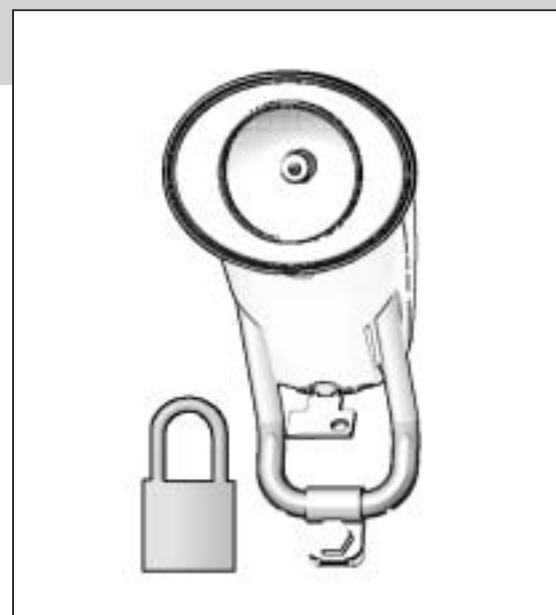
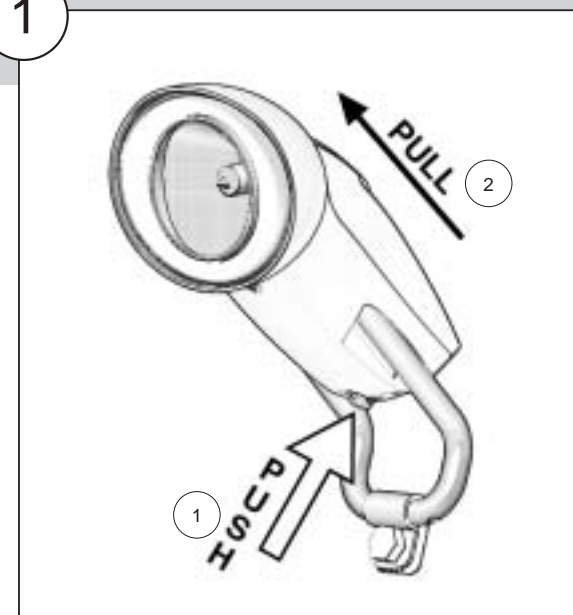

12 MONTHS GUARANTEE CERTIFICATE

2

1 You have become the lucky owner of a **Spanninga/ Ekolight** safety-product. This high quality product has been manufactured with care and is guaranteed for **12 months** (from date of purchase) by Spanninga against construction defects.

2 The guarantee will only be valid if the receipt is attached to the guarantee certificate. In case of a complaint you can return the product to the manufacturer: Spanninga Metaal B.V., Postbus 5, 8500 AA Joure, The Netherlands. Telephone +31 513 41 46 65.

3 In case of construction defects, the product will be repaired and/or replaced free of charge by Spanninga Metaal B.V. The freightcosts will be on the owners' account; the costs of return will be on the account of Spanninga Metaal B.V.

We wish you many years of trouble-free service.

Spanninga Metaal B.V.

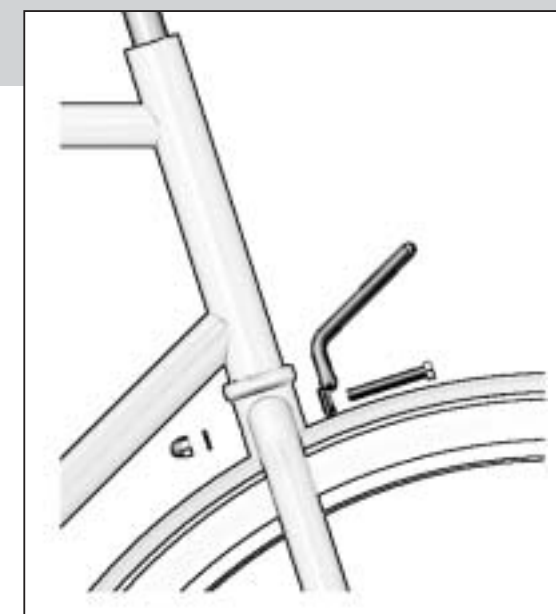
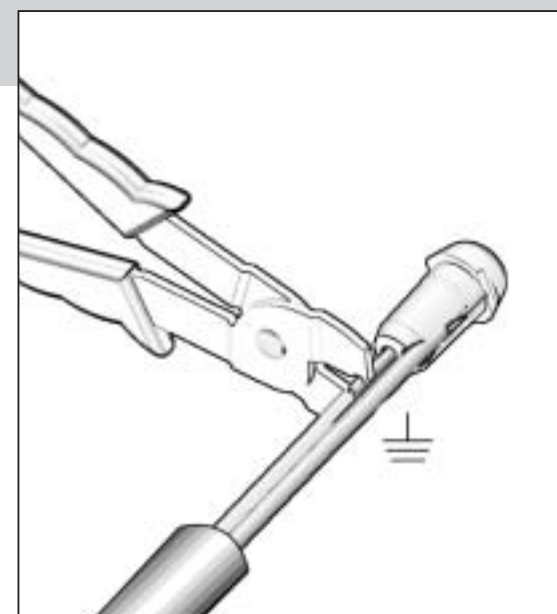
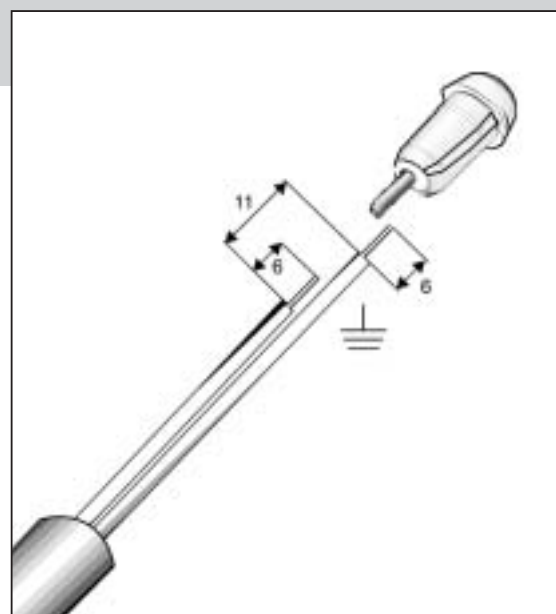
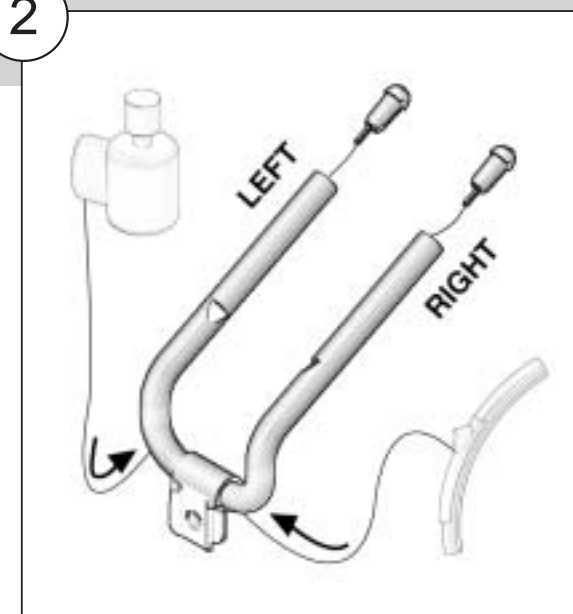

12 MONATSGARANTIESCHEIN

1 Sie sind der stolze Besitzer eines **Spanninga/ Ekolight Produkts**, das mit grösster Sorgfalt hergestellt wurde. Spanninga gewährt auf dieses hochwertige Produkt eine Garantie von **12 Monate** ab Kaufdatum. Die Garantie gilt nur für Konstruktionsmängel, d.h. Mängel die durch unsachgemässe Verarbeitung oder durch Materialfehler verursacht worden sind.

2 Die Garantie kann nur mit dem Kassenzettel und dem Garantieschein in Anspruch genommen werden. Im Fall eines Konstruktionsmangels schicken Sie das Produkt, den Kassenzettel und den Garantieschein an den Hersteller zurück: Spanninga Metaal B.V., Postbus 5, 8500 AA Joure, Niederlande. Telefon: +31 513 414 665.

3 Bei einem Konstruktionsmangel wird das Produkt vom Hersteller kostenlos repariert oder durch ein neues ersetzt. Die Frachtkosten bis zum Hersteller werden vom Besitzer beglichen, die Frachtkosten für den Rückversand übernimmt die Firma Spanninga Metaal B.V.

Wir wünschen Ihnen über viele Jahre hinweg viel Freude an unserem Produkt.

Spanninga Metaal B.V.

CERTIFICAT DE GARANTIE DE 12 MOIS

3

1 Vous êtes l'heureux propriétaire d'un **article Spanninga/ Ekolight**. Il a été fabriqué avec soin. Ce produit de haute qualité est garanti pendant **12 mois**, à compter de la date d'achat, contre tous les vices de fabrication.

2 Pour que le certificat soit valable, le vendeur est tenu de le signer et d'y indiquer la date d'achat et vous devez envoyer la preuve de l'achat ainsi que le certificat de garantie. Ce certificat, dûment complété et signé comme indiqué ci-dessus, doit, en cas de réclamation, être renvoyé avec le produit à: Spanninga Metaal, Postbus 5, 8500 AA Joure, Pays Bas. Tel: +31 513 414665

3 Dans le cas exceptionnel où votre article serait défectueux, le produit sera remplacé ou réparé gratuitement par le fabricant. Les frais d'expédition seront à la charge du propriétaire, les frais de réexpédition étant payés par Spanninga Metaal.

Nous espérons que cet éclairage Ekolight vous donnera entière satisfaction pendant de nombreuses années.

Spanninga Metaal B.V.

