



- x1 LED
- DYNAMO
- 27g
- BATTERY
- 47g



by Spanninga

PIXEO



Picture are not contractual • Bilden sind nicht verbindlich • Photos non contractuelles • Foto's zijn niet bindend • Los dibujos no son contractuales • Allester icon forage fra del levezde

TECHNICAL FEATURES

- Ultra compact mudguard rearlight
- 1 High-Tech LED for maximum light output and long-term use
- Available in 3 versions:
 - Xs:** dynamo operated, either with standard or hub dynamo, with the Safe-Stop function (the Pixeo Xs remains on at least 4 minutes after the cyclist stops)
 - Xb:** battery powered (2 AAA/1.5V batteries), with the On/Off function (= manual switch)
 - Xba:** battery powered, with the On/Auto/Off function: the automatic switch is controlled by light and motion sensors
- Low power consumption = more than 120 burning hours with batteries
- Features an integrated reflector
- Housing closed by a screw for better shock-resistance
- Low battery indicator for more security
- Light and reflector meet the requirements for Germany, France and the Netherlands
- Stainless steel brackets for mounting on seat-post bolt and on left hand brake mounting bolt (V-Brake and cantilever) also available.
- Glass: PC (unbreakable), reflector: PMMA, and housing: ABS

TECHNISCHE MERKMALE

- kompaktes Schutzblechrücklicht
- 1 High-Tech-LED für maximale Lichtausbeute mit äußerst langer Lebensdauer
- Lieferbar in drei Varianten:
 - Xs:** Dynamobetrieben (Seitenläufer oder Nabendynamo), mit Standlichtfunktion über Kondensator (beim Halten leuchtet das Standlicht mindestens vier Minuten lang weiter)
 - Xb:** Batteriebetrieben (2 AAA / 1,5V Batterien), mit Ein-/Aus-Schalter
 - Xba:** Batteriebetrieben, mit Einschaltautomatik: Die Automatik-Funktion wird vom Licht- und Bewegungssensor gesteuert
- Niedriger Batterieverbrauch: mehr als 120 Stunden Brenndauer
- mit Batteriekontrollanzeige für mehr Sicherheit
- mit integriertem und zugelassenem Reflektor
- Zugelassen in D, F und NL
- Halter aus Edelstahl für die Montage an die Schelle des Sitzrohres und an die Sockel der Cantilever- und V-Brake-Bremsen sind ebenfalls lieferbar.
- Glas: aus PC (bruchsicher), Reflektor: aus PMMA, Gehäuse: aus ABS

TECHNISCHE KENMERKEN

- Ultra compact achterlicht voor op spatbord
- 1 high-tech LED voor maximale lichtopbrengst en langdurig gebruik
- Verkrijgbaar in 3 versies:
 - Xs:** dynamo versie voor klassieke dynamo of naafdynamo, met Safe-Stop functie (de Pixeo Xs brandt tenminste 4 minuten door nadat de fietser is gestopt)
 - Xb:** batterij versie (2 AAA/ 1,5V batterijen), met aan/uit functie (handbediening)
 - Xba:** batterij versie, met aan/auto/uit functie: de automaat functie wordt geregeld door een licht- en bewegingssensor.
- Laag energieverbruik = meer dan 120 branduren met batterijen
- Is voorzien van een geïntegreerde reflector
- De behuizing is d.m.v. een schroef gesloten: dit verhoogt de schokbestendigheid
- Met een batterij-zwakindicator voor meer zekerheid
- Licht en reflector voldoen aan de Duitse, Franse en Nederlandse eisen
- Roestvrijstalen beugels voor montage op zadelpenbout en voor montage op de rembout zijn los verkrijgbaar.
- Glas: PC (onbreekbaar), reflector: PMMA, behuizing: ABS

CARACTERISTIQUES TECHNIQUES

- Feu arrière pour garde-boue ultra compact
- 1 LED High-Tech pour une intensité lumineuse maximum et un usage sur le long-terme
- Disponible en 3 versions:
 - Xs:** Version à dynamo (avec dynamo classique ou dans le moyeu), avec la fonction Safe-Stop: le Pixeo Xs reste allumé au moins 4 minutes après l'arrêt du vélo
 - Xb:** Version à piles (2 piles AAA 1.5V), avec la fonction On/Off (interrupteur manuel)
 - Xba:** Version à piles, avec fonction On/Auto/Off (cellule photosensible associée à un détecteur de mouvements)
- Très faible consommation d'énergie = plus de 120 h d'autonomie des piles
- Catadioptré intégré
- Boîtier fermé par vis pour une meilleure résistance aux chocs
- Témoin d'usure des piles pour plus de sécurité
- Feu et catadioptré répondant au niveau d'homologation pour la France, l'Allemagne et les Pays-Bas
- Supports en acier inoxydable pour montage sur serrage de tige de selle et sur fixation de frein arrière (V-brake et cantilever) également disponibles
- Composition: Glace: PC (incassable), catadioptré: PMMA, boîtier: ABS



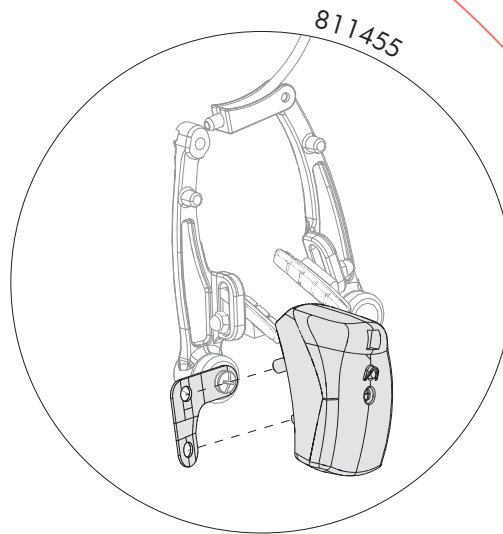
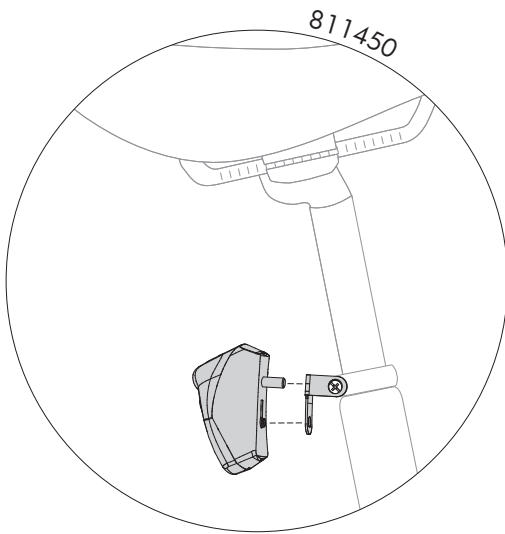
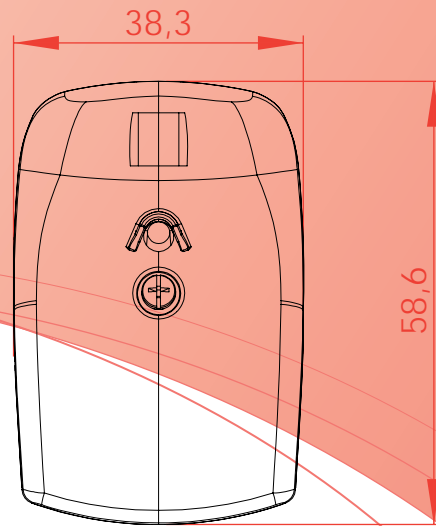
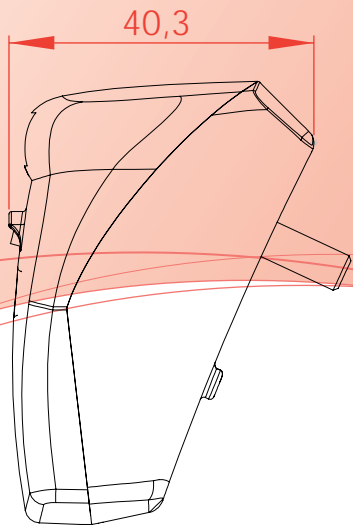

Product	Article number	Bulk	Piece-packed	Minimum quantity	Battery	Dynamo	On/Off	On/Auto/Off	Safe Stop
PIXEO Xs	135111	•		100		•			•
PIXEO Xs	135118		•	50		•			•
PIXEO Xb	135511	•		100	•		•		
PIXEO Xb	135518		•	50	•		•		
PIXEO Xba	135611	•		100	•			•	
PIXEO Xba	135618		•	50	•			•	
Seat-post bracket	811450	•		100					
Rear brake bracket	811455	•		100					